

primus

Magas fordulatszámú ipari centrifugás mosógép FS 16 típusú



JELLEMZÉS

- Szabadon beállítható, magas fordulatszámú
- Rozsdamentes acél borítás (AISI 304)
- A külső és a belső dob rozsdamentes acélból készül
- Szabványos, egyszerűen kezelhető mikroprocesszor (EC)
- Nagy ajtónyílás (Ø 42 cm), a ruha egyszerűen berakható be és kivehető
- Nagyméretű leengedő szelep (Ø 75 mm)
- Könnyű hozzáférés a gép összes alkotóeleméhez
- Szabadalmazott adagoló és leengedő szelep (Liqui-Mix® rendszer)
- Szabvány szerinti csatlakozás a folyékony mosószerekre
- Frekvenciavezérelt motor
- PowerWash® típusú perforált tartóbordák: nagyobb a mechanikai hatás, kevesebb a vízfogyasztás

LEHETŐSÉGEK

- Full control (FC) mikroprocesszor (többnyelvű, szabadon programozható mikroprocesszor)
- Folyékony mosószer szivattyúk
- Érembedobós vezérlés
- A homlok panel „anti-vandál” kivitelezésű
- SoftWash® módosított verzió (nedves tisztítás)
- A víz reciklizálását lehetővé tevő készlet
- Software a mosógépek hálózatba történő kapcsolásához

Liqui-mix®

POWERWASH®

TÍPUS		FS 16
KAPACITÁS		
Dob térfogata	l	166
Kapacitás	kg	16
Dob méretei	mm	Ø650x500
FORDULATSZÁM		
Mosás fordulatszáma	Ford/perc	45
Csavarás fordulatszáma	Ford/perc	980
G-Faktor		350
VEZÉRLÉS		
Érmebedobós (érme/zseton)		+
Érmeszámláló		+
EC mikroprocesszor		alaptartozék
FC mikroprocesszor		+
Anti-vandál kivitelezés		+
KABINET		
AISI 304 rozsdamentes acél		alaptartozék
Színes panelek		+
BIZTONSÁGI RÖGZÍTÉSEK		Szabadon álló (4xM10)
FŰTÉS		
100% melegvíz	°C	90
100% elektromos	kW	9-12-18
Melegvíz + elektromos		
Járulékos fűtés	kW	9-12-18
Járulékos gőzfűtés	bar	1-3
Gőzfűtés (nagynyomású gőz)	bar	3-8
CSATLAKOZÁS		
Elektromos		1x220-240V 50/60Hz 3x220-240V 50/60Hz 3x380-415V+N 50Hz 3x380-415V 50Hz
Gőzbevezetés		3/4"
Gőzbevezetés		1/2"
MÉRETEK		
MxSzxM	mm	1295x835x1040
SZÁLLÍTÁSI ADATOK		
Bruttó tömeg		
Kartoncsomagolás	kg	485
Nettó tömeg	kg	465
Térfogat (becsomagolva)		
Kartoncsomagolás	m ³	1,6
Kartoncsomagolás MxSzxM	mm	1510x930x1140
+ = rendelkezésre áll		
Alaptartozék = alapkivitelben		

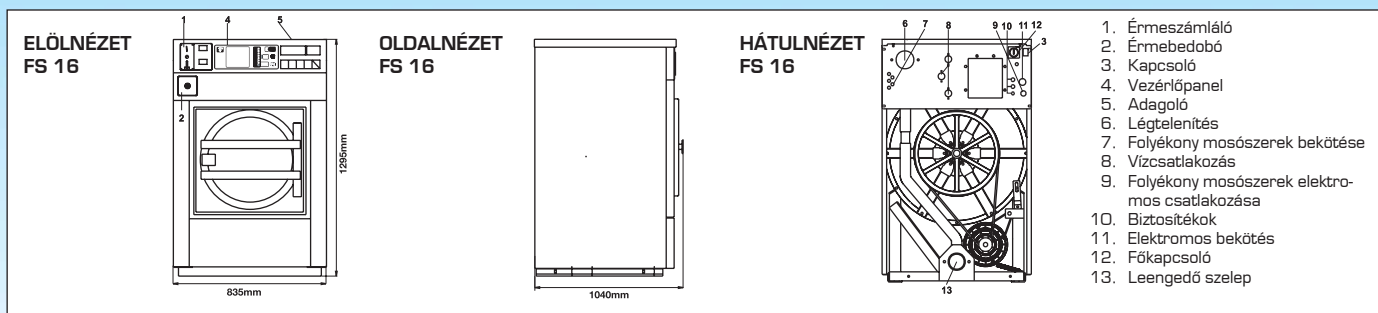

A PRIMUS társaság fenntartja magának a jelen kiadványban ismertetett specifikációk, ill. a gépek változtatásának jogát, mindezt bármikor és előzetes figyelmeztetés nélkül. A képek és részletek csupán tájékoztató jellegűek, ezért nem kötelező érvényűek.

www.primuslaundry.com

primus

A kompromisszumok
minőség nélkül

BVQI
Certified Company
ISO 9001
ISO 14001

